

LF-32500

Descrição:

- Vazão: 32.500m³/h
- Ruído : <60
- Potência: 550w
- Tensão: 220v
- Dimensão: 1300x870x1060mm
- Peso: 75Kg
- Modelo: Axial
- Consumo de água: 10 - 20 L/H
- Capacidade do reservatório: 90 L
- Grelha Swing (Osilante)
- Controle Remoto : 12 Velocidades
- Gabinete: Inox - 304
- Dreno: Automático.

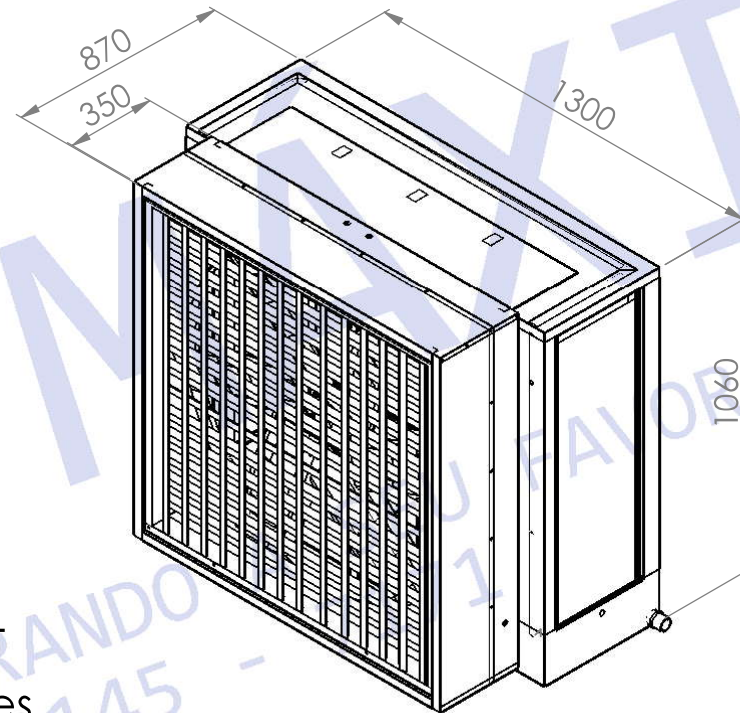

REVISIONS				
NOME	REV.	DESCRIÇÃO	DATE	APROVADO

NOME:		LF-32500	
MATERIAL	INOX 304	Nº F	--
DESENHADO:	FERNANDA	ESC	--
Este Desenho foi Elaborado pela Luftmaxi Produtos Eficientes em Ventilação,Exaustão e Climatização.		LUFTMÁXI O Vento Soprando a seu Favor.	
Email: luftmaxi@luftmaxi.com.br Rua: Érico Veríssimo, 210, Fátima Fone: (47) 3145 - 7171			